

ENG / UA / PL

Shaver 10X 4v1

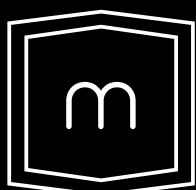

medica+
JAPAN TECHNOLOGY

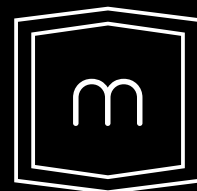

medica+

JAPAN TECHNOLOGY

ENG

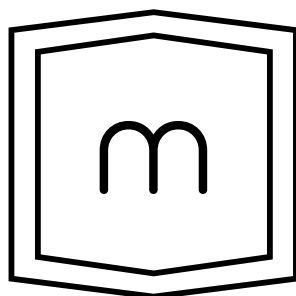

medicat+
JAPAN TECHNOLOGY

Instruction

Shaver 10X 4v1

Content

Warnings	01
Note.....	02
Prompt.....	03-04
Description.....	05-06
Use.....	07-08
Display screen / Charge.....	09
Fully charged, Low battery.....	10
Remaining battery power	11
Personal comfort settings.....	11-12
Cleaning tips.....	13
Travel lock.....	14

Content

"Pull out plug to use" reminder.....	15
Cleaning and Maintenance.....	16-19
Troubleshooting	20-22
Harmful substances.....	23
Environment Protection.....	24
Warranty Terms.....	25-26
Technical specifications.....	26

Warnings

1. Please do not disassemble the body to replace the battery;
2. Do not pull the power line directly when plugging or unplugging the charging plug;
3. Please do not charge the product for a long time without care, and the longest charging time should not exceed 24 hours;
4. The product contains an integrated rechargeable battery, so do not put it into the fire, or charge, use or place it at a high temperature;
5. Please do not put or plug foreign matter into the product,
6. Please do not modify or repair the product by yourself.

Note

1. Make sure that the charging cable and razor are completely dry before connecting it to the power outlet;
2. If the shaver or charging cable is damaged, it may cause harm to the human body, please do not use it again to deal with, if necessary, to the company's maintenance department for repair;
3. If the power cord of the product is damaged and the work is abnormal, please do not use it again;
4. If it is not used for a long time, please charge it at least once every six months.

Prompt

1. This product is only suitable for indoor use;
2. This product is for one person only;
3. When traveling, make sure that the protective cover is closed. The travel lock is locked to protect the shaver;
4. Please charge at a temperature of 5°C to 35°C. Use and store the shaver;
5. To avoid damage to the power cord, please do not wrap the power cord around the product;
6. This razor is only suitable for your facial hair, it is not recommended to be used on the head or other parts of the body;
7. This product has passed the IPX5 waterproof test and can be washed with water or under the tap, but do not soak in water for a long time;

8. During the cleaning process, it is normal for water to drip from the gaps in the casing, and there is no danger, because all electronic components are enclosed in independent waterproof parts inside;
9. Persons (including children) who do not have full civil capacity and lack relevant experience and knowledge must use it under the supervision and guidance of a guardian. Clean and maintain this product.

Description

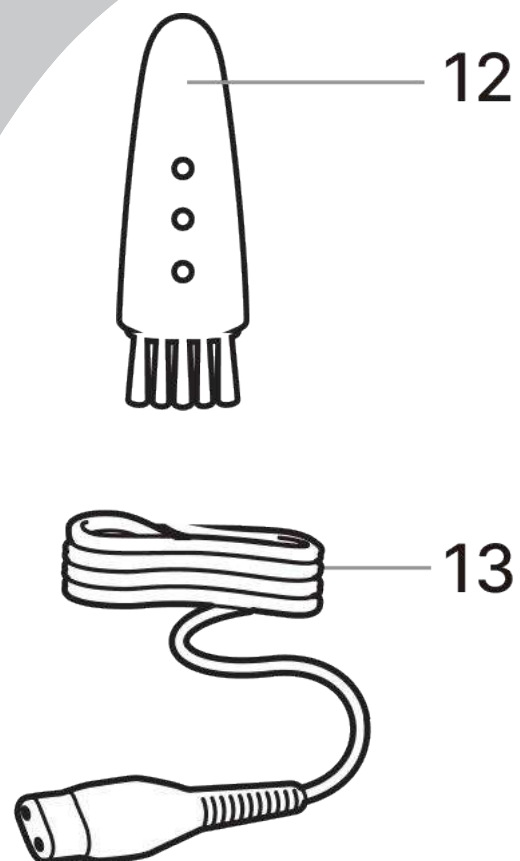

1. Shaving head
2. Personal comfort setting lower button
3. Battery charge percentage
4. Cleaning tips
5. "Pull out plug to use" reminder
6. Charging jack
7. On/off button
8. Personal comfort level increase button
9. Personal comfort setting bar
10. Battery charge indicator
11. Travel lock symbol
12. Cleaning brush
13. USB power cord

Use

The skin may be slightly irritated during the first few shavings, which is normal. Recommended use the razor regularly during the week (at least weekly 3 times) so that the skin can adapt as quickly as possible.

1. To turn on the shaver, press the on/off button to turn it on. The battery charge percentage indicator lights up.
2. To turn off the shaver, press the on/off button once to turn off. The battery charge percentage indicator shows the remaining battery power and automatically remembers the last gear used;

Please gently apply continuous pressure to shave slowly in a roundabout manner on the face. (The best result of dry shaving)

4. For a more comfortable shaving experience, you can also use shaving foam. Moisten the face, then use a razor.

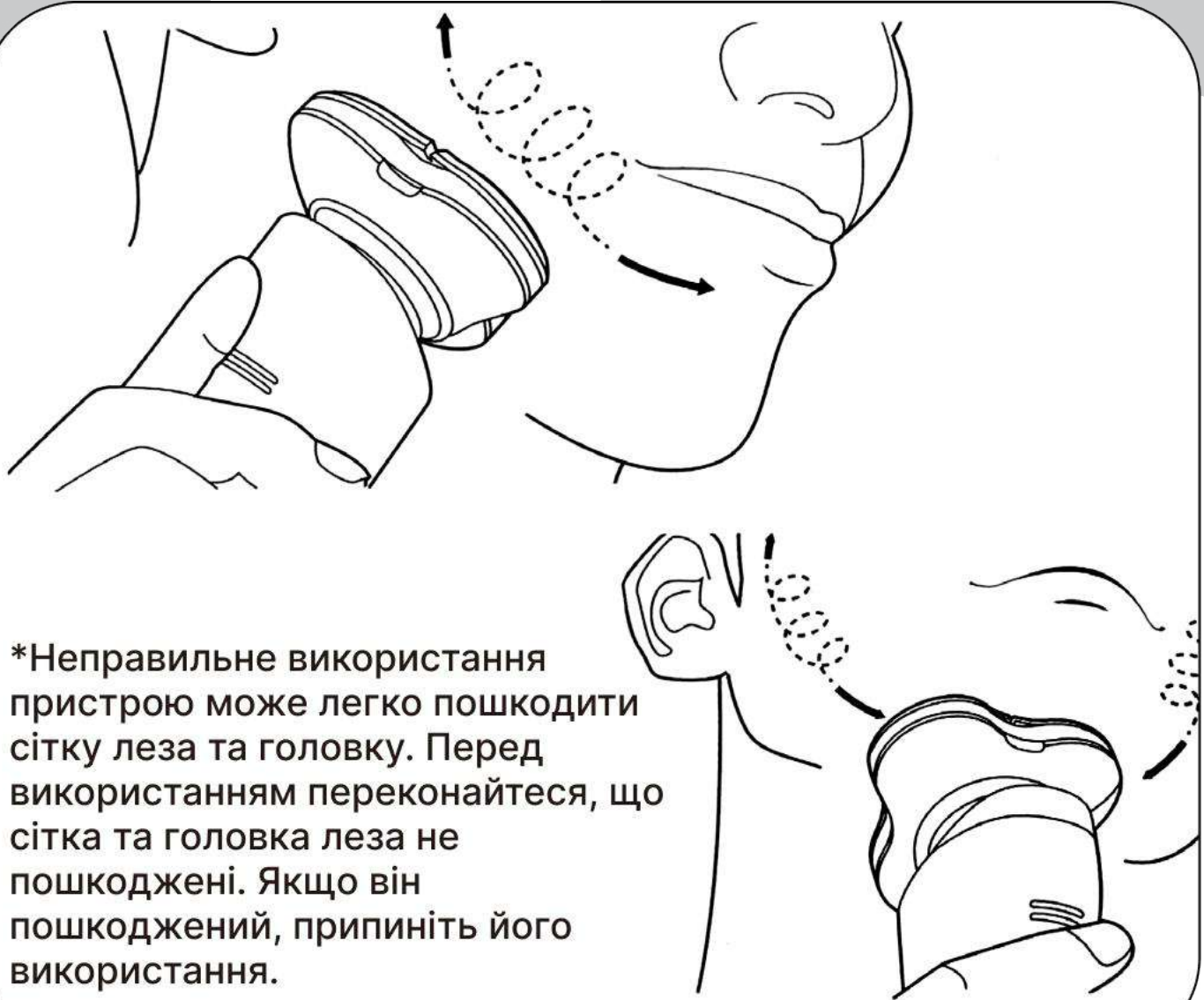

*Неправильне використання пристрою може легко пошкодити сітку леза та головку. Перед використанням переконайтеся, що сітка та головка леза не пошкоджені. Якщо він пошкоджений, припиніть його використання.

Display screen

Charge

- Connect the product to USB
- The charging cable is inserted into the shaver, and the other port is inserted into Computer or into charger with USB interface
- When the shaver is charging, the symbol on the shaver display will flash white and scan up and down once. And the battery charge percentage indicates the charging status of the battery.
- Fast charging: charging approximately after 5 a minute, this product contains enough power to complete a shave.

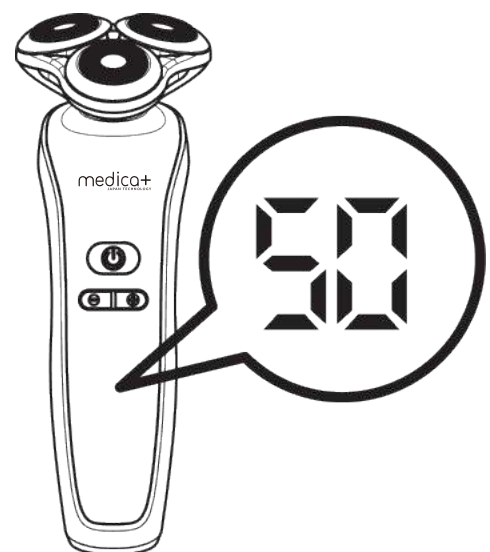

The battery is fully charged

*When the battery is fully charged, the battery charge indicator will continue to illuminate

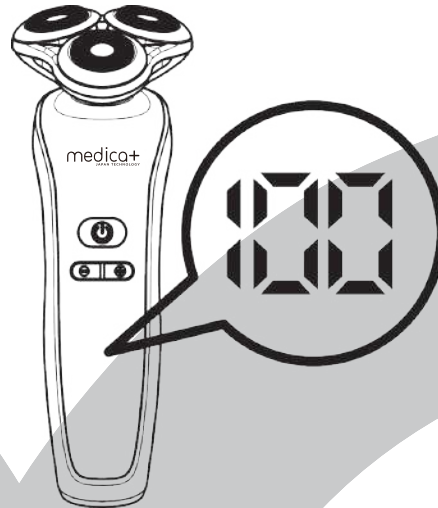

Low battery

*When the battery is about to run out, the battery symbol will flash red. At this time, the battery contains enough power to complete a shave.

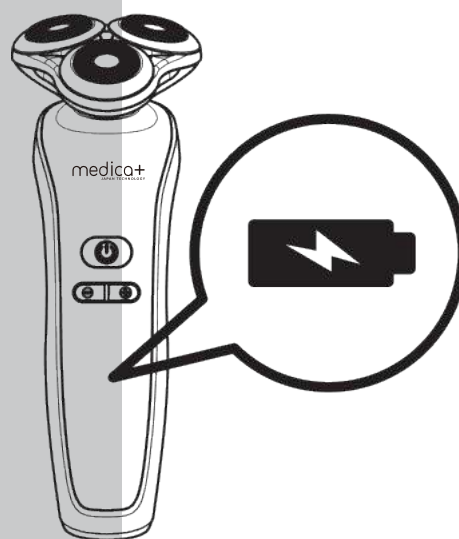

Remaining battery power

*The battery charge percentage shown on the display indicates the remaining battery power.

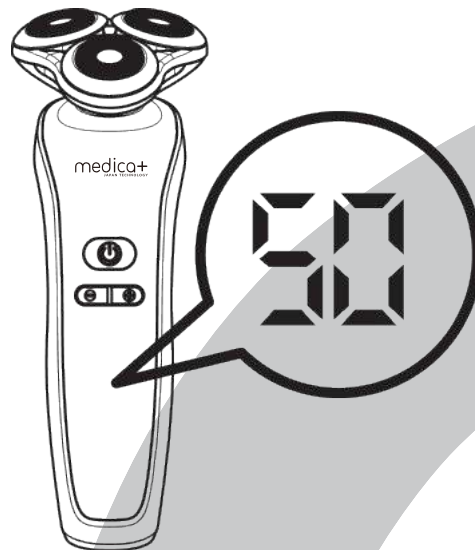

Personal comfort settings

*Razor provides personalized settings. You can choose from three settings (low to high) according to your individual shaving needs: comfortable, powerful or efficient.

When you press the button on the left (-) or right (+) of the display, the lighted part of the personal comfort setting bar shows the currently selected setting. To select a lower or higher setting, press the left (-) or right (+) button on the display.

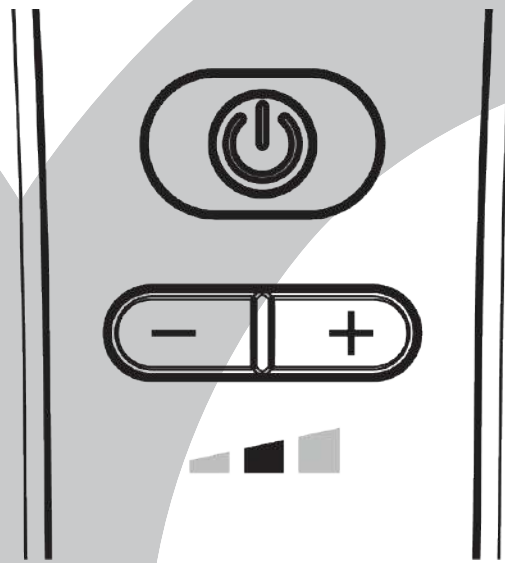

Cleaning tips

*Please clean the shaver after every 5 shavings to get excellent performance. When the shaver is turned off for the fifth time, the cleaning symbol flashes to remind you that the shaver needs to be cleaned.

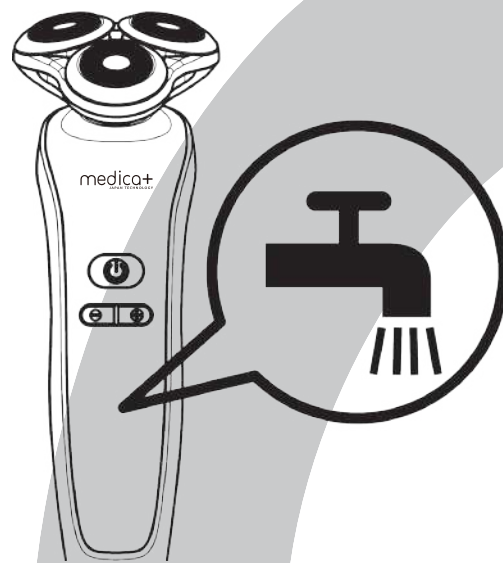

Travel lock

You can lock the shaver before traveling to prevent it from accidentally starting in the bag.

* Lock travel lock: long press on/off key 3 seconds, the motor does not rotate and enters the travel lock locked state.

* Unlock travel lock: long press on/off key 3 seconds, the travel lock indicator lashes and goes off, and the motor rotates to exit the travel lock locked state.

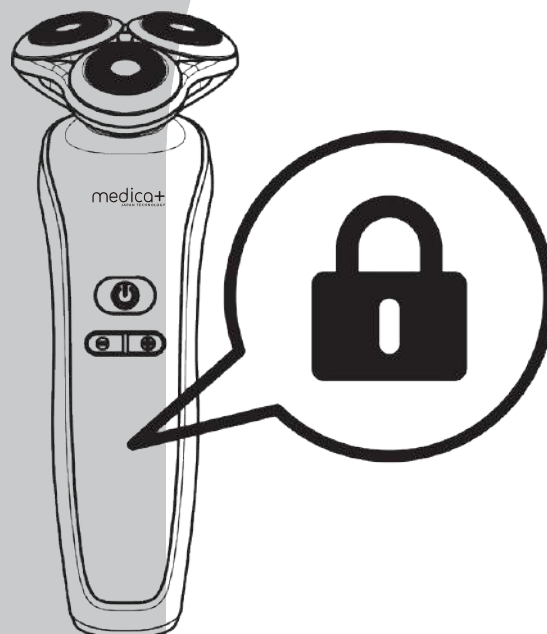

"Pull out plug to use" reminder

*The symbol "Pull out to use" flashes, reminding you to disconnect the shaving source socket before starting the product.

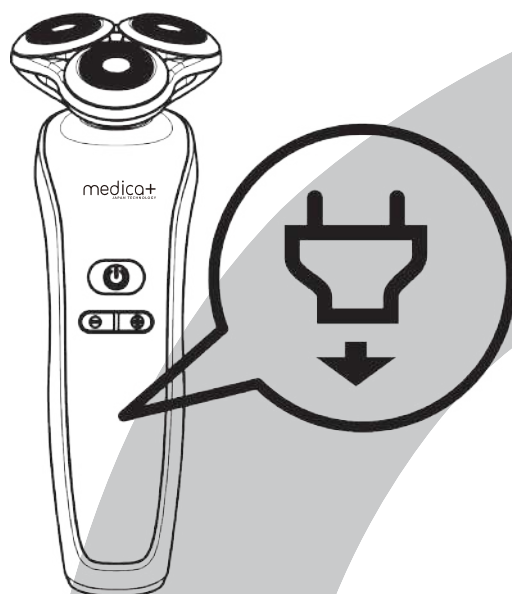

Cleaning and Maintenance

- To ensure a better shaving effect, please clean the shaver regularly.
- Do not clean, remove or replace the shaver head components during the use of the shaver.
- Do not apply pressure on the shaver blade net cover.
- Do not touch the shaver head with hard objects to avoid bruising or damaging the precision cover with slots.
- Do not use abrasives, hard bristle brushes or corrosive liquids such as gasoline or acetone to clean the product.

1. Rinse the shaver head below the faucet (it is recommended to use warm water);

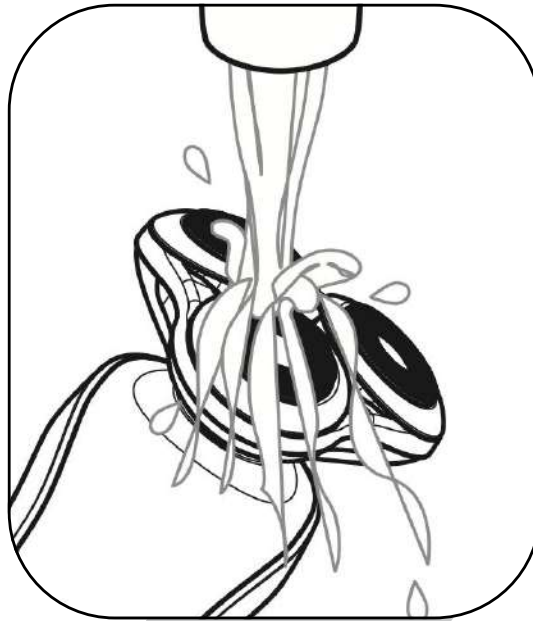

2. Pick the shaver head bracket disassembly port to remove the head bracket;

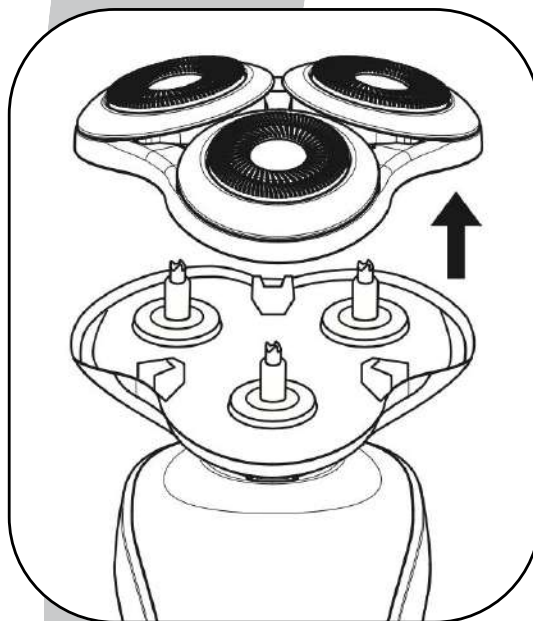

3. Wash the storage room of stubble with water or clean it with a cleaning brush;



4. Rinse the shaver head bracket below the faucet (it is recommended to use warm water; do not use a towel or tissue to wipe the blade head);

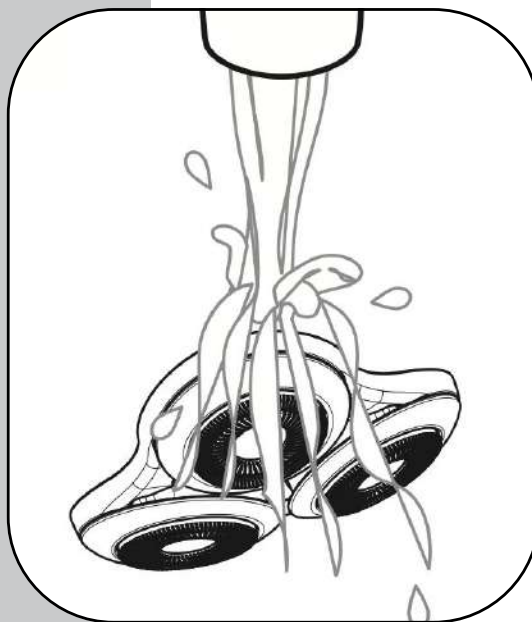

5. Spin dry the excess water and reinstall the head bracket. You can hear clattering.

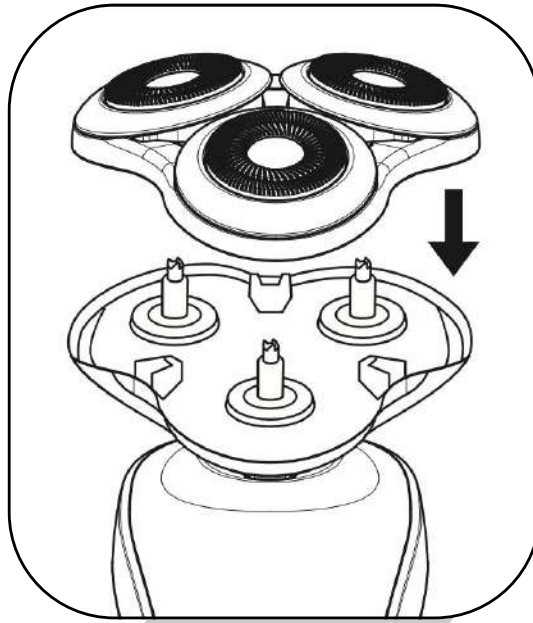

Troubleshooting

Fault	Fault cause	Solution
Poor shaving effect	The blade net is damaged or worn	Please replace it with a shaver of our company
	Beard blocks the shaver	Clean the shiver head thoroughly
	Battery is low or exhausted	Please charge
It does not work after you press the on/off button	The battery is exhausted	Please charge
	Switch failure	Return to after-sales maintenance
	Travel lock	Long press on/key for 3 seconds to unlock

Fault	Fault cause	Solution
The indicator is abnormal/does not work	Circuit failure	Return to after-sales maintenance
Allergy	The shaver head is damaged or worn	Please replace it with a shaver of our company
	It takes time for the skin to adapt to the shaver	After 2 to 3 weeks of adaptation period, skin allergies disappear
Unable to charge	The shaver is damaged	Return to after-sales maintenance
	Charging environment temperature is too low or too high	Charging in the environment between 5°C and 35°C
	The charger does not match with the product	Replace the charger

Fault	Fault cause	Solution
Shaving time is less than 50 minutes after fully charging	Shaving time is related to shaving method, cleaning habits and beard density	
	Abnormal shaver battery	Return to after-sales maintenance

The names and content of harmful substances in the product

Part name	Harmful substances					
	Pb	Hg	Cd	Cr(VI)	PBB	PBDE
IC board	×	○	○	○	○	○
Electronic touch elements	×	○	○	○	○	○

The table is prepared according to the provisions of SJ/T11364.

O: Indicate that the content of the harmful substance in all homogeneous materials of this component is below the requirement: limited in GT/T26572.

X: Indicate that the content of the harmful substance in at least one homogeneous material of this component exceeds the requirements limited in GT/T26572.

Environment Protection

1. Do not put it together with general household waste, but give it to recycling center designated by government while dispose the product.
2. The product contains rechargeable batteries, which shall be removed from the product and properly handled before being discarded.
3. In order to prevent the batteries from exploding and releasing harmful materials, do not throw the batteries into fire.
4. In order to prevent the batteries from firing and causing fire disaster, do not let the batteries short circuit.

Warranty Terms

Dear Customers!

Please keep this manual properly to use the warranty certificate. The warranty is valid for one year from the date of purchase (or 2 to 3 years with an extended warranty) in case of malfunction under normal operating conditions.

The warranty does not cover the following cases:

1. If the product is damaged due to improper use or lack of proper maintenance.
2. If the device is damaged as a result of disassembly or modifications.
3. If non-original parts have been used with the device.
4. Damage caused by force majeure circumstances.

According to the terms, out-of-warranty service is subject to an additional charge.

Any parts replaced during the warranty period remain the property of MEDICA+.

Technical specifications

Rated voltage 5v

Rated power 5w

Charging time 60 minutes

UA

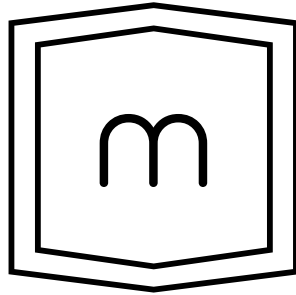

medica+
JAPAN TECHNOLOGY

**Посібник
користувача**

Shaver 10X 4v1

Зміст

Попередження.....	01
Примітка.....	02
Підказки.....	03-04
Опис.....	05-06
Використання.....	07-08
Екран дисплея / Заряджання.....	09
Повністю заряджено, розряджено....	10
Залишок заряду акумулятора	11
Налаштування комфорту	11-12
Поради щодо чищення	13
Блокування для подорожей.....	14

Зміст

Нагадування.....	15
Очищення та обслуговування...	16-19
Вирішення проблем.....	20-22
Шкідливі речовини.....	23
Захист довкілля.....	24
Гарантійні умови	25-26
Технічні характеристики.....	26

Попередження

1. Будь ласка, не розбирайте корпус для заміни батареї;
2. Не тягніть за шнур живлення під час під'єднання або від'єднання штекера зарядного пристрою;
3. Будь ласка, не заряджайте пристрій протягом тривалого часу без догляду, а найдовший час заряджання не повинен перевищувати 24 годин;
4. Пристрій містить вбудовану акумуляторну батарею, тому не кидайте його у вогонь, не використовуйте та не нагрівайте його до високої температури;
5. Будь ласка, не кладіть і не вставляйте в пристрій сторонні предмети,
6. Будь ласка, не змінюйте та не ремонтуйте продукт самостійно.

Примітка

1. Переконайтеся, що зарядний кабель і бритва повністю сухі, перш ніж підключати їх до розетки;
2. Якщо бритву або кабель для заряджання пошкоджено, це може завдати шкоди людському тілу, будь ласка, не використовуйте їх знову, та у разі потреби, зверніться до сервісного центру;
3. Якщо шнур живлення виробу пошкоджений і робота не відповідає нормам, не використовуйте його знову;
4. Якщо він не використовується протягом тривалого часу, будь ласка, заряджайте його принаймні один раз на шість місяців.

Підказки

1. Цей продукт підходить лише для використання всередині приміщень;
2. Цей пристрій тільки для однієї людини;
3. Під час подорожі переконайтеся, що захисна кришка закрита. Дорожній замок заблокований, щоб захистити бритву;
4. Будь ласка, заряджайте при температурі від 5°C до 35°C. Користуйтеся та зберігайте бритву за тієї ж температури;
5. Щоб уникнути пошкодження шнура живлення, не обертайте його навколо виробу;
6. Ця бритва підходить тільки для волосся на обличчі, не рекомендується використовувати на голові та інших частинах тіла;

7. Цей продукт пройшов тест на водонепроникність IPX5 і його можна мити водою або під краном, але не замочувати у воді надовго;
8. Під час очищення капання води з щілин у корпусі є нормальним явищем, і немає ніякої небезпеки, оскільки всі електронні компоненти укладені в окремі водонепроникні частини всередині;
9. Особи (в тому числі діти), які не мають повної цивільної дієздатності та не мають відповідного досвіду та знань, повинні користуватися нею під наглядом і керівництвом піклувальника. Очищайте та доглядайте за цим пристроєм.

Опис

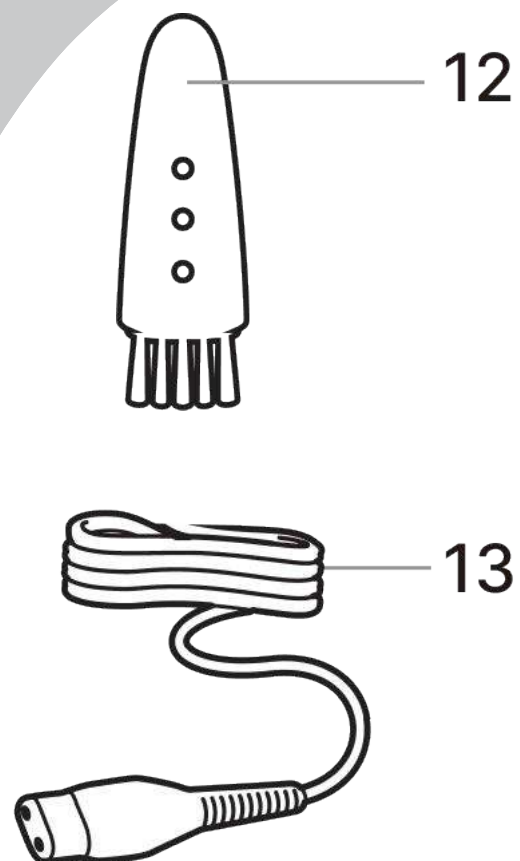

1. Бритвена головка
2. Кнопка зниження потужності
3. Відсоток заряду акумулятора
4. Поради щодо чищення
5. Нагадування "Вийміть вилку, щоб використовувати".
6. Гніздо зарядки
7. Кнопка ввімкнення/вимкнення
8. Кнопка збільшення потужності
9. Панель налаштування
10. Індикатор заряду акумулятора
11. Блокування для подорожей
12. Щітка для чищення
13. Шнур живлення USB

Використання

Під час перших голінь на шкірі може з'явитися легке роздратування, що є нормальним явищем. Рекомендовано використовувати бритву регулярно протягом тижня (принаймні 3 рази на тиждень), щоб шкіра адаптувалася якомога швидше.

1. Щоб увімкнути бритву, натисніть кнопку ввімк./вимк. Засвітиться індикатор заряду акумулятора у відсотках.
2. Щоб вимкнути бритву, натисніть кнопку ввімкнення/вимкнення один раз. Індикатор заряду батареї у відсотках показує залишок заряду батареї та автоматично запам'ятовує останню використану передачу;
Будь ласка, обережно безперервно натискайте, щоб повільно поголити обличчя. (Найкращий результат сухого гоління)

4. Для більш комфортного гоління ви також можете використовувати піну для гоління. Змочіть обличчя, потім скористайтеся бритвою.

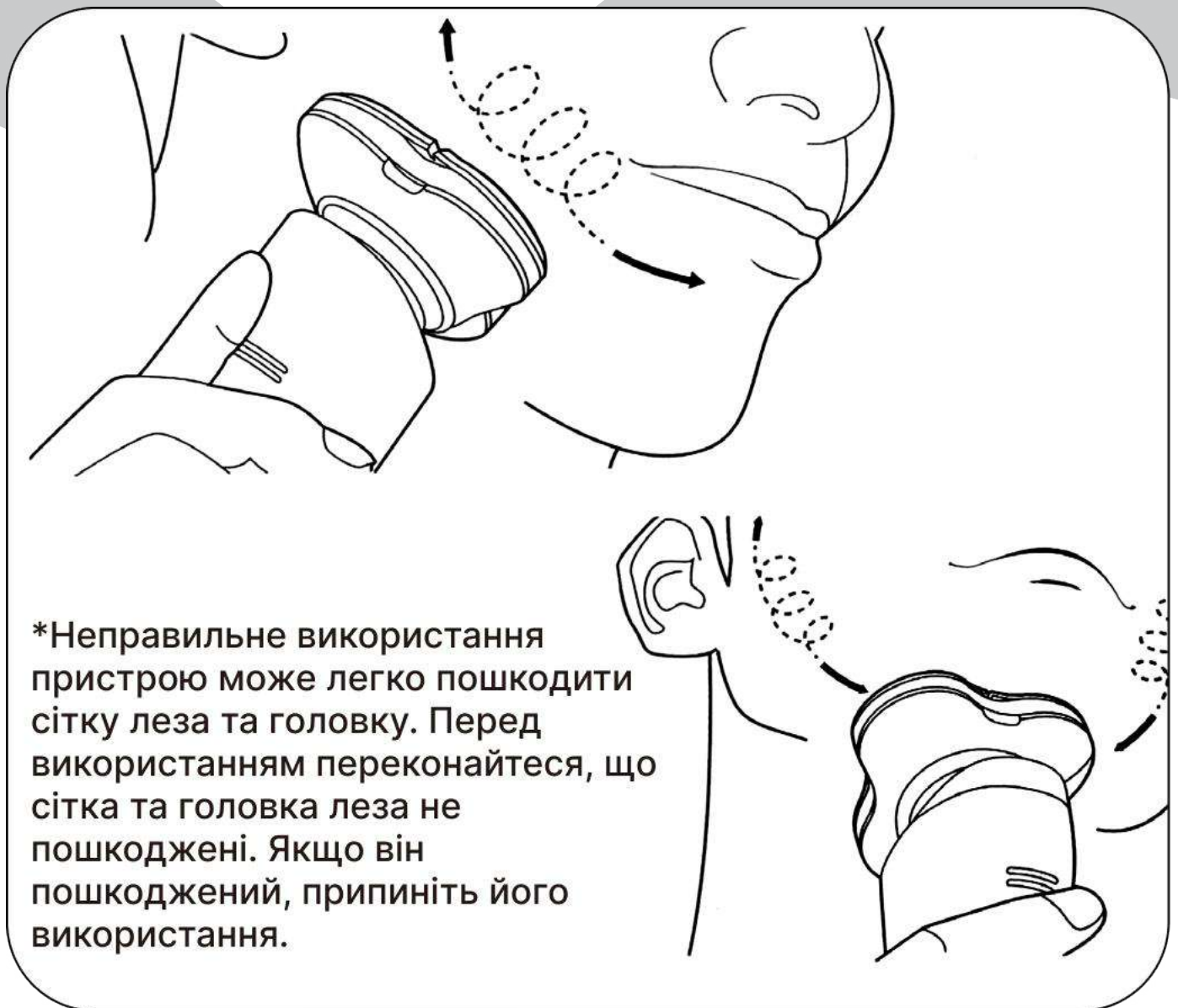

Екран дисплея

Заряджання

- Підключіть виріб до USB.
- Зарядний кабель вставляється в бритву, а інший порт вставляється в комп'ютер або в зарядний пристрій з інтерфейсом USB.
- Коли бритва заряджається, символ на дисплеї бритви блимає білим і сканує вгору та вниз один раз. А відсоток заряду батареї вказує на стан зарядки батареї.
- Швидке заряджання: заряджаючи приблизно 5 хвилин, цей продукт містить достатньо енергії для повного гоління.

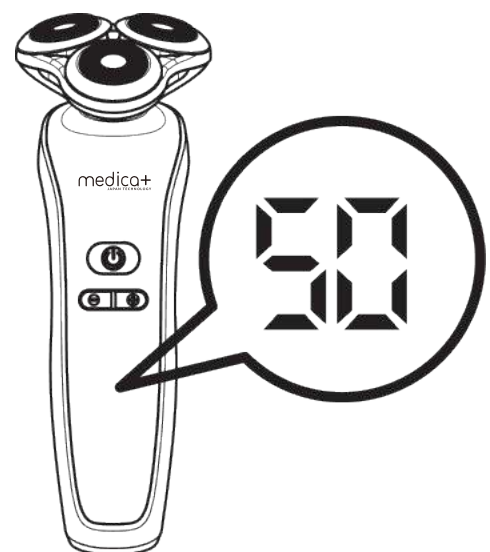

Акумулятор повністю заряджений

*Коли акумулятор повністю заряджено, індикатор заряду акумулятора продовжуватиме світитися

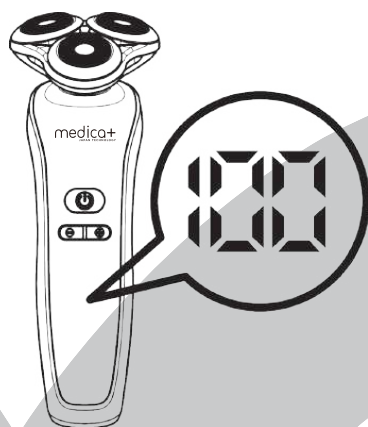

Низький заряд акумулятора

*Коли акумулятор майже розряджається, символ батареї блимає червоним. У цей час заряду батареї достатньо для повного гоління.

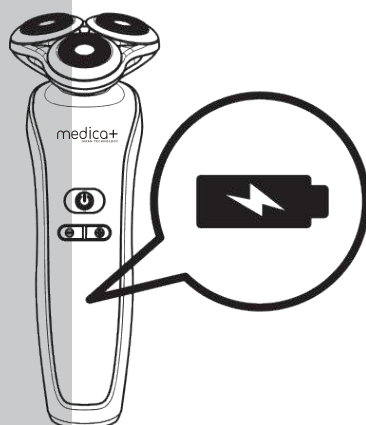

Залишок заряду акумулятора

*Відсоток заряду батареї, що відображається на дисплеї, вказує на залишок заряду батареї.

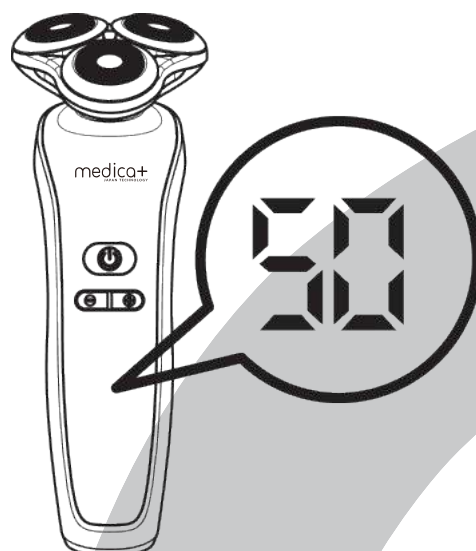

Персональні налаштування комфорту

*Бритва забезпечує персоналізовані налаштування. Ви можете вибрати один з трьох налаштувань (від низького до високого) відповідно до ваших індивідуальних потреб гоління: комфортне, потужне або ефективне.

Коли ви натискаєте кнопку ліворуч (-) або праворуч (+) на дисплеї, освітлена частина панелі індивідуальних налаштувань комфорту показує поточне вибране налаштування. Щоб вибрати нижчий або вищий параметр, натисніть ліву (-) або праву (+) кнопку на дисплеї.

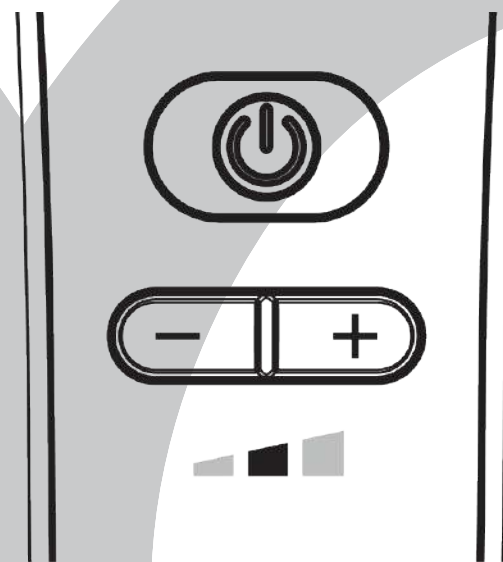

Поради щодо чищення

*Будь ласка, очищуйте бритву після кожних 5 голінь, щоб отримати відмінну продуктивність. Коли бритву вимкнути вп'яте, символ очищення блимає, щоб нагадати, що бритву потрібно почистити.

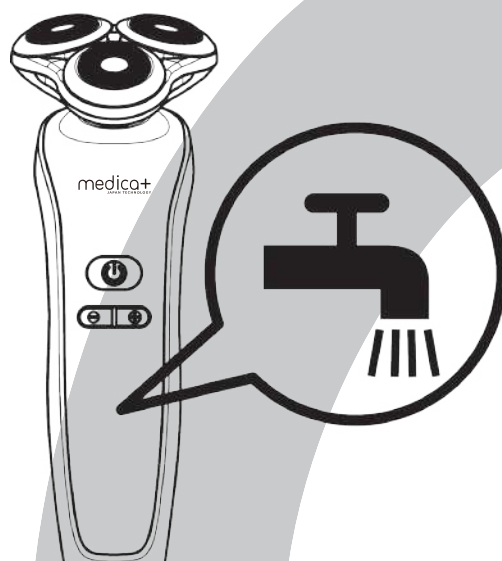

Блокування для подорожей

Ви можете заблокувати бритву перед подорожжю, щоб запобігти її випадковому запуску в сумці.

* Використання транспортного блокування: тривале натискання клавіші ввімкнення/вимкнення 3 секунди, двигун не обертається та переходить у заблокований стан транспортного блокування.

* Розблокуйте блокування для подорожі: натисніть і утримуйте клавішу ввімкнення/вимкнення 3 секунди, індикатор блокування для транспортування засвітиться та згасне, а двигун обертається, щоб вийти зі стану блокування блокування для подорожі.

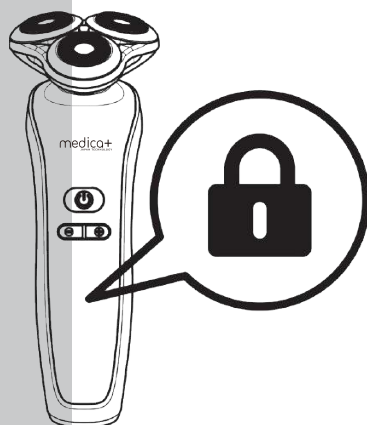

Нагадування "Вийміть вилку, щоб використовувати".

***Символ «Витягніть, щоб використовувати» блимає, нагадуючи вам про необхідність від'єднати від джерела живлення бритви перед запуском пристрою.**

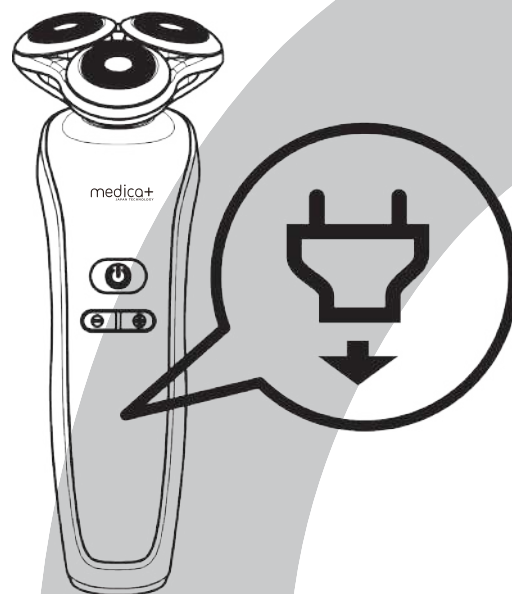

Очищення та обслуговування

- Щоб забезпечити кращий ефект гоління, регулярно чистіть бритву.
- Не чистіть, не знімайте та не замінюйте компоненти головки бритви під час використання бритви.
- Не тисніть на сітчасту кришку леза бритви.
- Не торкайтеся голівки бритви твердими предметами, щоб уникнути травм або пошкодження прецизійної кришки з прорізами.
- Не використовуйте абразиви, щітки з жорсткою щетиною або їдкі рідини, такі як бензин або ацетон, для чищення виробу.

1. Промийте голівку бритви під краном (рекомендовано використовувати теплу воду);

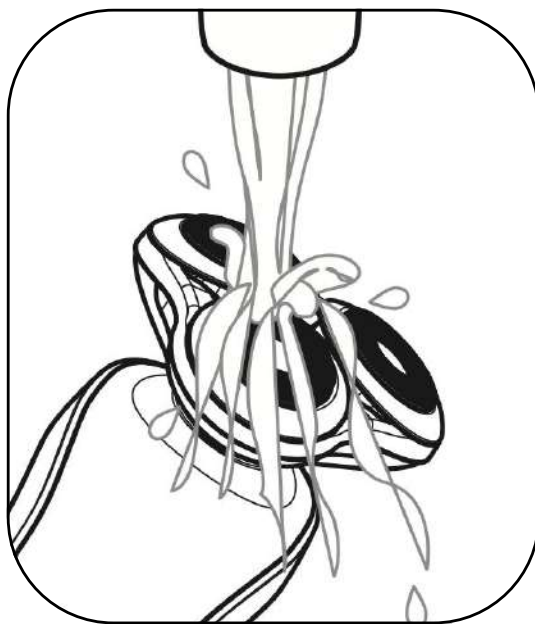

2. Зніміть верхнє кріплення голівки бритви;

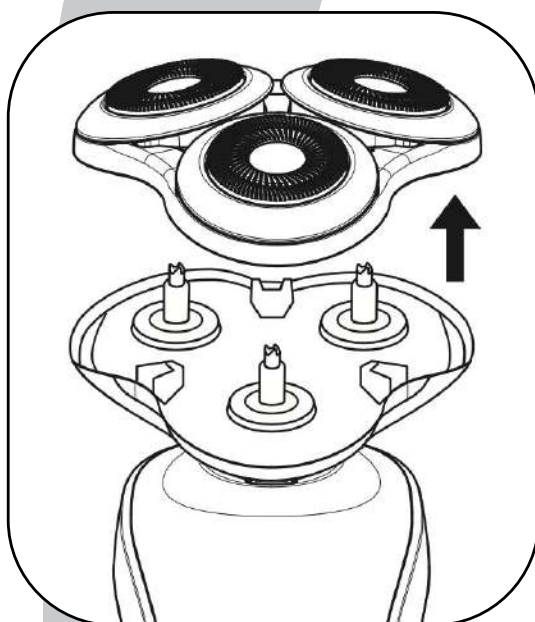

3. Місце для зберігання волосся промити водою або очистити щіткою для чищення;

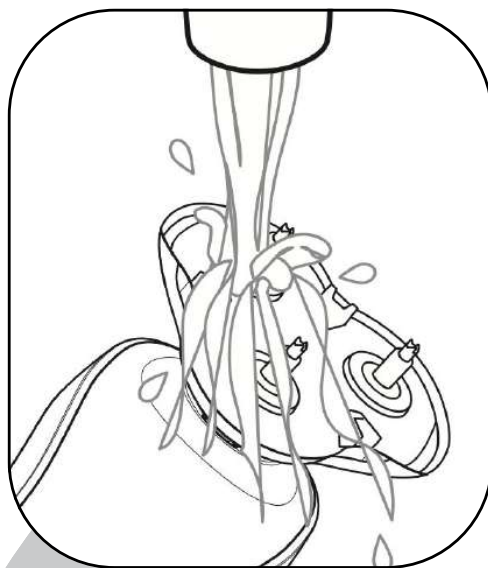

4. Промийте верхнє кріплення головки бритви під краном (рекомендовано використовувати теплу воду; не використовуйте рушник або серветку для витирання головки леза);

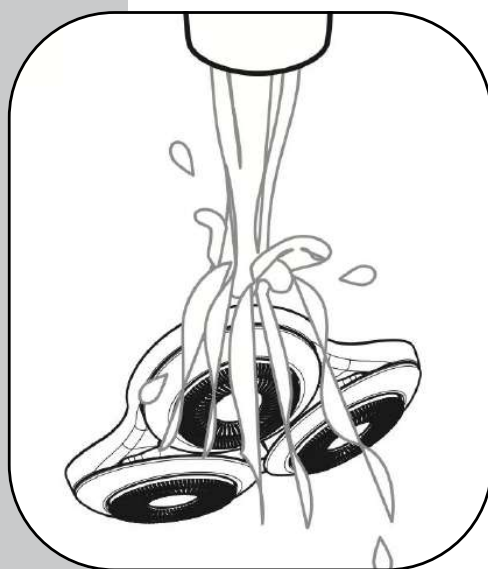

5. Висушіть зайву воду та встановіть кріплення назад. Ви почуєте клацання.

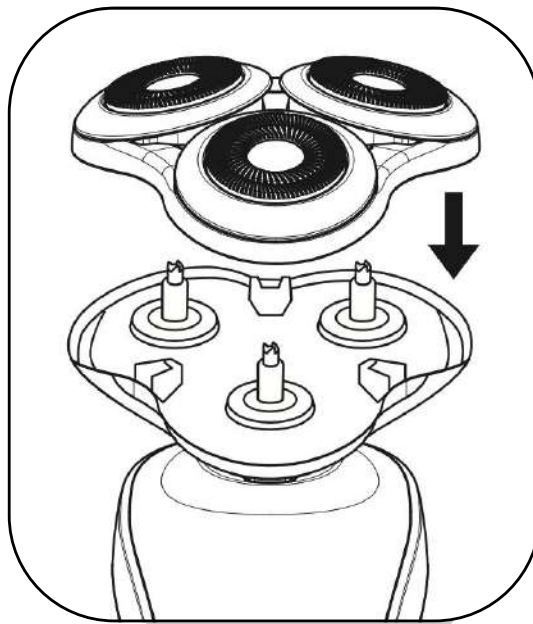

Вирішення проблем

Несправність	Причина	Рішення
Слабке гоління	Сітка леза пошкоджена або зношена	Замініть, будь ласка, на бритву нашої компанії
	Борода блокує бритву	Ретельно очистіть головку
	Низький або розряджений акумулятор	Будь ласка, зарядіть
Не працює після натискання кнопки увімк./вимк	Батарея розряджена	Будь ласка, зарядіть
	Несправність перемикача	Зверніться до технічного обслуговування
	Блокування для подорожей	Щоб розблокувати, утримуйте протягом 3 секунд клавішу ввімкнення/клавіші

Несправність	Причина	Рішення
Індикатор не працює	Збій в ланцюзі	Зверніться до технічного обслуговування
Алергія	Бритвена головка пошкоджена або зношена	Замініть, будь ласка, на бритву нашої компанії
	Шкірі потрібен час, щоб адаптуватися до бритви	Через 2-3 тижні адаптаційного періоду шкірна алергія зникає
Не вдається зарядити	Бритва пошкоджена	Зверніться до технічного обслуговування
	Температура середовища заряджання надто низька або зависока	Заряджання при температурі навколишнього середовища від 5°C до 35°C
	Зарядний пристрій не підходить до продукту	Замініть зарядний пристрій

Несправність	Причина	Рішення
Час гоління становить менше 50 хвилин після повної зарядки	Час гоління залежить від методу гоління, звичок чищення та густоти бороди	
	Ненормальний акумулятор бритви	Зверніться до технічного обслуговування

Назви та вміст шкідливих речовин у продукті

Назва частини	Шкідливі речовини					
	Pb	Hg	Cd	Cr(VI)	PBB	PBDE
IC board	×	○	○	○	○	○
Електронні сенсорні елементи	×	○	○	○	○	○

Таблицю підготовлено відповідно до положень SJ/T11364.

○: Вказує на те, що вміст шкідливої речовини у всіх однорідних матеріалах цього компонента нижче вимоги: обмежено в GT/T26572.

×: Вказує на те, що вміст шкідливої речовини принаймні в одному однорідному матеріалі цього компонента перевищує вимоги, обмежені GT/T26572.

Захист довкілля

1. Не викидайте його разом із звичайним побутовим сміттям, а віддайте його до центру переробки, призначеного урядом, під час утилізації продукту.
2. Пристрій містить акумуляторні батареї, які слід вийняти з виробу та належним чином обробляти перед утилізацією.
3. Щоб запобігти вибуху батарей і вивільненню шкідливих речовин, не кидайте їх у вогонь.
4. Щоб запобігти пожежі, не допускайте короткого замикання батарей.

Гарантійні умови

Шановні клієнти!

Будь-ласка, зберігайте цю інструкцію належним чином, щоб скористатись гарантійним талоном. Гарантія надається протягом одного року з дати покупки (або протягом 2-х чи 3-х років за умови придбання розширеної гарантії) в разі поломки за нормальних умов експлуатації.

Гарантія не поширюється на такі випадки:

1. Якщо продукт пошкоджено через неправильне використання або відсутність належного обслуговування.
2. Якщо виріб пошкоджено внаслідок розбирання чи модифікацій.
3. Якщо до пристрою були застосовані та використані деталі, які не належать нашій компанії.
4. Пошкодження, викликані форс-мажорними обставинами.

Згідно з умовами, технічне обслуговування, що надається поза гарантією, підлягає додатковій оплаті.

Частини виробу, замінені протягом гарантійного періоду, залишаються власністю MEDICA+

Технічні характеристики

Номінальна напруга: 5В

Номінальна потужність: 5Вт

Час заряджання: 60 хвилин

PL

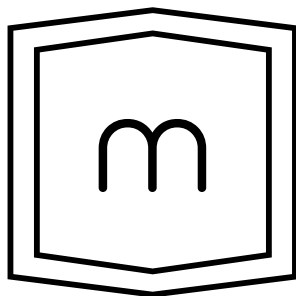

medicat+
JAPAN TECHNOLOGY

**Instrukcja
użytkownika**

Shaver 10X 4v1

Spis treści

Ostrzeżenia.....	01
Uwagi	02
Wskazówki	03-04
Opis	05-06
Używanie.....	07-08
Ekran wyświetlacza / Ładowanie.....	09
Naładowany, rozładowany.....	10
Pozostała moc akumulatora.....	11
Ustawienia komfortu	11-12
Wskazówki dotyczące czyszczenia.....	13
Blokada na czas podróży.....	14

Spis treści

Przypomnienia	15
Czyszczenie i obsługa	16-19
Rozwiązywanie problemów	20-22
Szkodliwe substancje	23
Ochrona środowiska	24
Warunki gwarancji.....	25-26
Dane techniczne.....	26

Ostrzeżenia

1. Nie wolno rozbierać urządzenia w celu wymiany baterii;
2. Nie ciągnąć za przewód zasilający podczas podłączania lub odłączania ładowarki;
3. Nie należy ładować urządzenia przez dłuższy czas bez nadzoru, a najdłuższy czas ładowania nie powinien przekraczać 24 godzin;
4. Urządzenie zawiera wbudowany akumulator, dlatego nie należy wrzucać go do ognia ani używać lub podgrzewać do wysokich temperatur;
5. Nie wkładać żadnych ciał obcych do urządzenia.
6. Nie dokonuj samodzielnych modyfikacji ani napraw produktu.

Uwagi

1. Upewnij się, że kabel i golararka są całkowicie suche, przed podłączeniem ich do gniazda;
2. Uszkodzenie golararki lub kabla ładującego może spowodować uszkodzenie ciała, dlatego nie należy z nich korzystać i w razie potrzeby należy skontaktować się z centrum serwisowym;
3. Jeśli zasilacz produktu jest uszkodzony, a jego działanie nie jest zgodne ze specyfikacją, nie należy go używać;
4. Jeśli urządzenie nie jest używane przez dłuższy czas, należy je ładować co najmniej raz na sześć miesięcy;

Wskazówki

1. Ten produkt nadaje się wyłącznie do użytku w pomieszczeniach.
2. To urządzenie jest przeznaczone tylko dla jednej osoby.
3. Upewnij się, że pokrywa ochronna jest zamknięta podczas podróży. Blokada podróżna jest zablokowana w celu ochrony golarzki.
4. Należy ładować w temperaturze od 5°C do 35°C. Golarzkę należy używać i przechowywać w tej samej temperaturze.
5. Aby uniknąć uszkodzenia przewodu zasilającego, nie należy owijać go wokół produktu.
6. Ta golarzka nadaje się tylko do zarostu na twarzy i nie jest zalecana do stosowania na głowie lub innych częściach ciała;

7. Ten produkt przeszedł test wodoodporności IPX5 i można go myć wodą, ale nie moczyć w wodzie przez długi czas.
8. Podczas czyszczenia woda kapiąca z pęknięć w urządzeniu jest zjawiskiem normalnym i nie stanowi zagrożenia, ponieważ wszystkie elementy elektroniczne są zamknięte w oddzielnych, wodoodpornych częściach.
9. Osoby (w tym dzieci) nieposiadające pełnej zdolności do czynności prawnych oraz doświadczenia i wiedzy powinny korzystać z urządzenia pod nadzorem i kierunkiem opiekuna. Należy dbać o urządzenie.

Opis

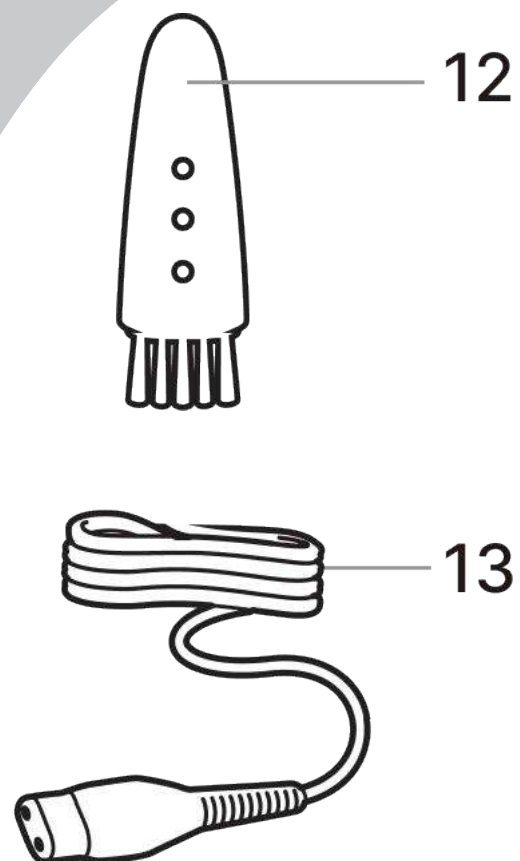

1. Głowica goląca
2. Przycisk wyłączenia
3. Procent naładowania akumulatora
4. Wskazówki dotyczące czyszczenia
5. Przypomnienie „Odłącz, aby użyć”
6. Gniazdo ładowania
7. Przycisk włączania/wyłączenia
8. Przycisk zwiększania mocy
9. Panel ustawień
10. Wskaźnik naładowania akumulatora
11. Blokada na czas podróży
12. Szczoteczka do czyszczenia
13. Przewód zasilający USB

Używanie

Podczas pierwszego golenia skóra może być lekko podrażniona, co jest zjawiskiem normalnym. Zaleca się regularne korzystanie z golaraki przez cały tydzień (co najmniej 3 razy w tygodniu), aby umożliwić skórze jak najszybszą adaptację.

1. Aby włączyć golarkę, naciśnij przycisk włączania/wyłączania. Wskaźnik naładowania akumulatora świeci się w procentach.
2. Aby wyłączyć golarkę, należy raz nacisnąć przycisk włączania/wyłączania. Wskaźnik naładowania akumulatora pokazuje poziom naładowania akumulatora w procentach i automatycznie zapamiętuje ostatnio używany bieg;

Delikatnie naciskaj w sposób ciągły, aby powoli golić twarz (najlepszy efekt golenia na sucho)

4. Aby uzyskać bardziej komfortowe golenie, można również użyć pianki do golenia. Zwilż twarz, a następnie użyj golarki.

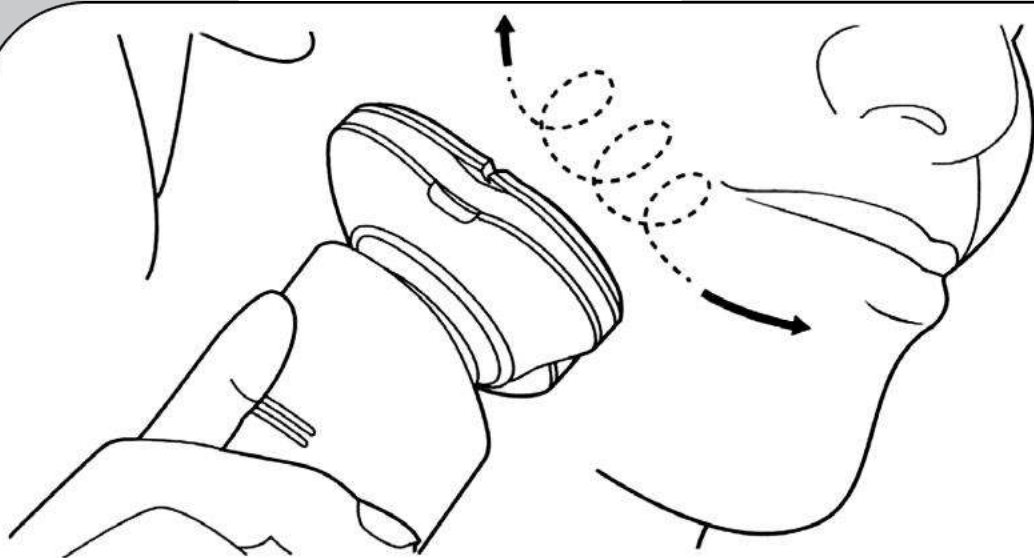

*Неправильне використання пристрою може легко пошкодити сітку леза та головку. Перед використанням переконайтеся, що сітка та головка леза не пошкоджені. Якщо він пошкоджений, припиніть його використання.



Ekran wyświetlacza

Ładowanie

- Podłącz urządzenie do portu USB
- Kabel do ładowania podłącza się do golarki, a drugi port podłącza się do komputera lub ładowarki USB
- Podczas ładowania symbol na wyświetlaczu golarki miga na biało i przesuwa się raz w górę, raz w dół. Wartość procentowa akumulatora wskazuje stan ładowania.
- Szybkie ładowanie: Dzięki czasowi ładowania wynoszącemu około 5 minut, produkt ten zapewnia moc wystarczającą na pełne golenie.

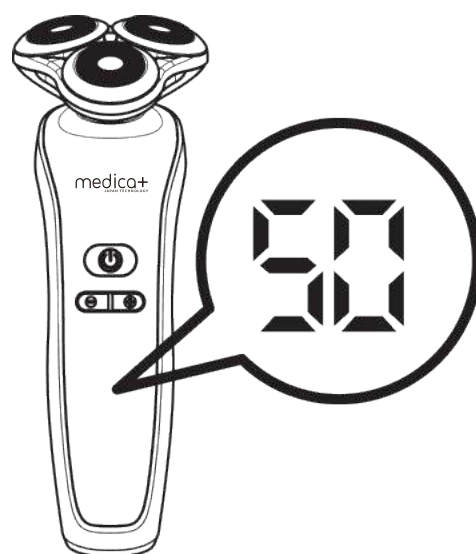

Bateria jest w pełni naładowana

*Gdy bateria jest w pełni naładowana, wskaźnik naładowania baterii pozostanie zapalony.

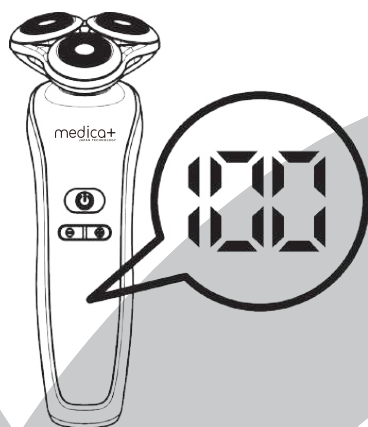

Niski poziom naładowania baterii

*Gdy bateria jest prawie rozładowana, symbol baterii miga na czerwono. W tym momencie bateria ma wystarczającą moc do pełnego golenia.

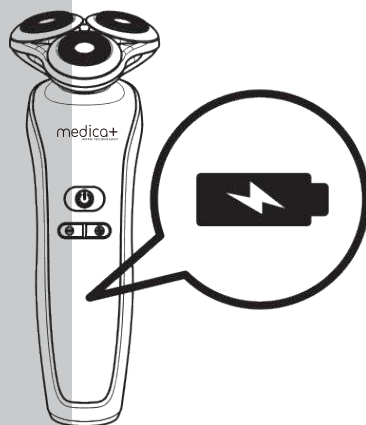

Pozostały poziom naładowania baterii

*Wartość procentowa baterii wyświetlana na wyświetlaczu wskazuje pozostały poziom naładowania baterii.

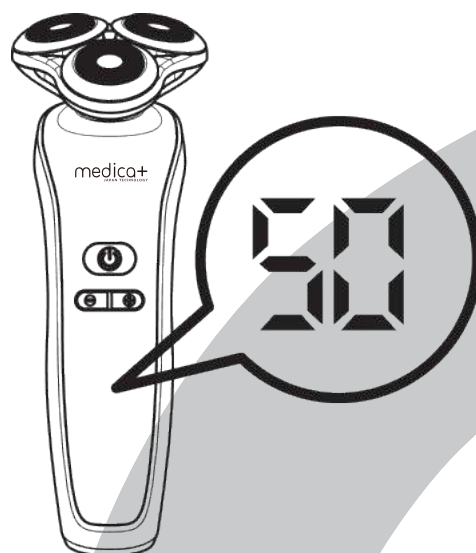

Spersonalizowane ustawienia komfortu

*Golarka oferuje spersonalizowane ustawienia. Można wybrać jedno z trzech ustawień (od niskiego do wysokiego), aby dopasować je do indywidualnych potrzeb golenia: komfortowe, mocne lub wydajne.

Po naciśnięciu lewego (-) lub prawego (+) przycisku na wyświetlaczu podświetlona część panelu spersonalizowanych ustawień komfortu pokazuje aktualnie wybrane ustawienie. Aby wybrać niższe lub wyższe ustawienie, naciśnij lewy (-) lub prawy (+) przycisk na wyświetlaczu.

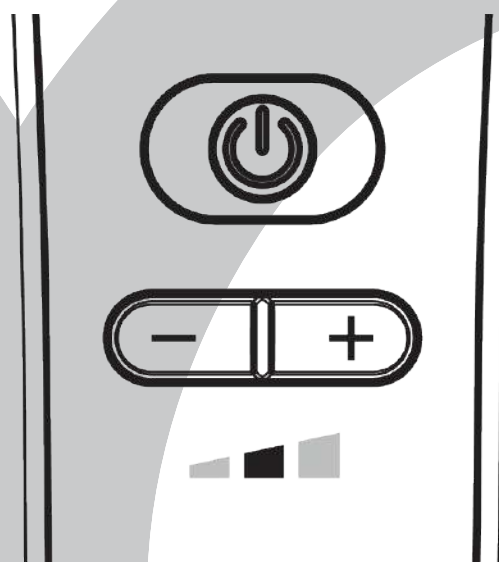

Wskazówki dotyczące czyszczenia

*Aby zapewnić doskonałe działanie golarki, należy czyścić ją po każdym 5 goleniach. Gdy golarka zostanie wyłączona po raz piąty, symbol czyszczenia zacznie migać, przypominając o konieczności wyczyszczenia golarki.

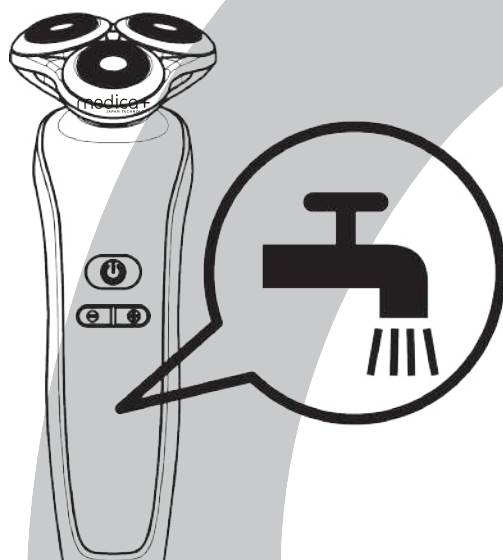

Blokada na czas podróży

Golarkę można zablokować przed podróżą, aby zapobiec jej przypadkowemu uruchomieniu w torbie.

* Użyj blokady podróźnej: naciśnij i przytrzymaj przycisk włączania/wyłączania przez 3 sekundy, silnik nie obraca się i przechodzi w stan blokady podróźnej.

* Odblokowanie blokady podróźnej: naciśnij i przytrzymaj przycisk włączania/wyłączania przez 3 sekundy, wskaźnik blokady podróźnej zaświeci się i zgaśnie, a silnik obróci się, aby wyjść ze stanu blokady podróźnej.

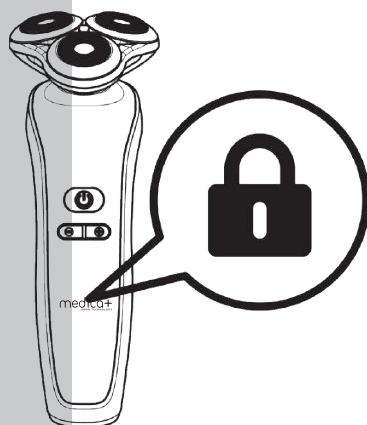

Przypomnienie „Odłącz, aby użyć”.

*Symbol „Odłącz, aby użyć” miga, przypominając o konieczności odłączenia golarki od źródła zasilania przed uruchomieniem urządzenia.

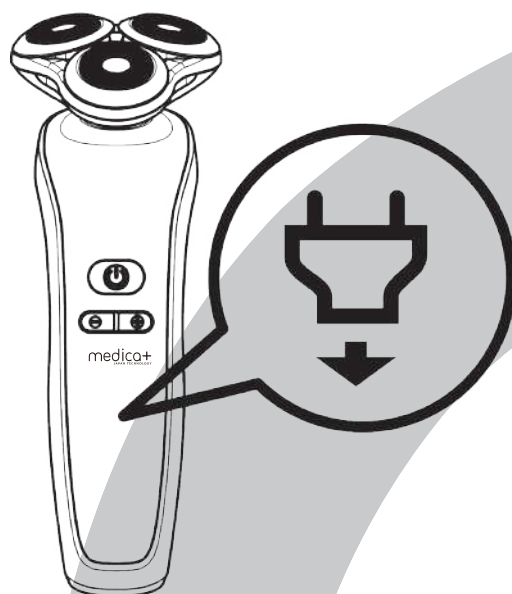

Czyszczenie i obsługa

- Aby zapewnić lepsze golenie, należy regularnie czyścić golarkę
- Nie czyść, nie zdejmuj ani nie wymieniaj elementów głowicy golącej, gdy golarka jest w użyciu.
- Nie naciskaj na siatkową osłonę ostrzy golarki.
- Nie należy dotykać głowicy golącej twardymi przedmiotami, aby uniknąć uszkodzenia precyzyjnej osłony szczelinowej
- Do czyszczenia golarki nie należy używać materiałów ściernych, szczotek ze sztywnym włosiem ani żrących płynów, takich jak benzyna lub aceton.

1. Opłucz głowicę golącą pod bieżącą wodą (zalecana jest ciepła woda);

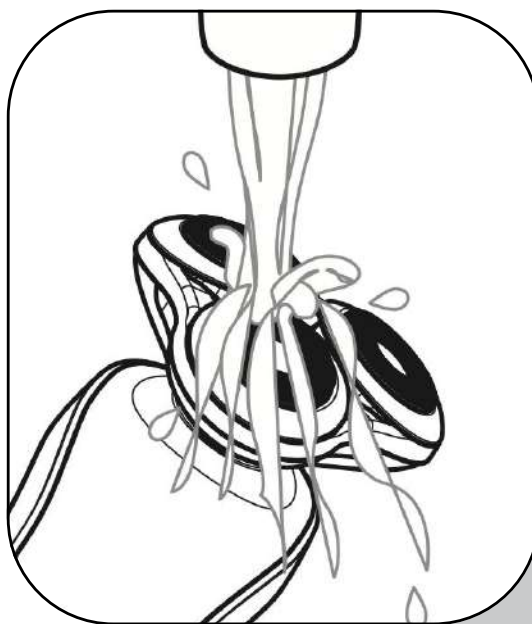

2. Zdejmij górną nasadkę głowicy golącej;

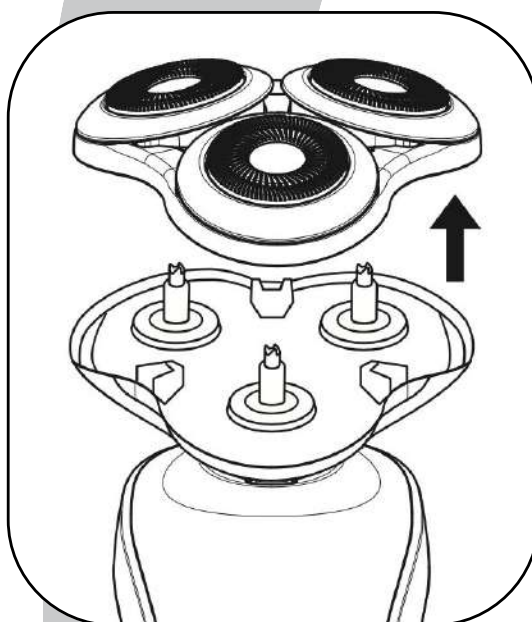

3. Przepłukać obszar przechowywania włosów wodą lub wyczyścić go szczoteczką do czyszczenia;

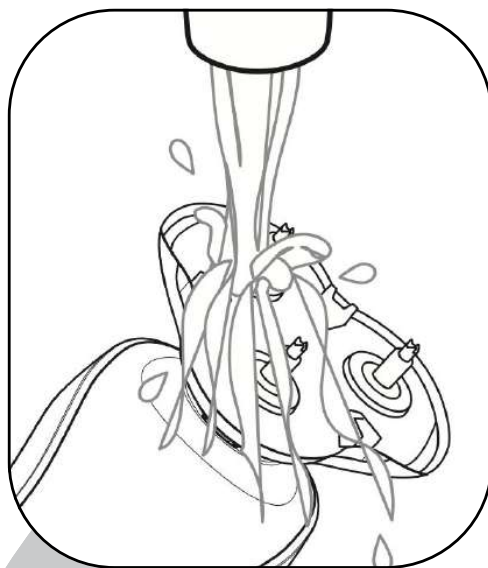

4. Opłucz górną nasadkę głowicy golącej pod kranem (zalecana jest ciepła woda; nie używaj ręcznika ani szmatki do wycierania głowicy golącej);

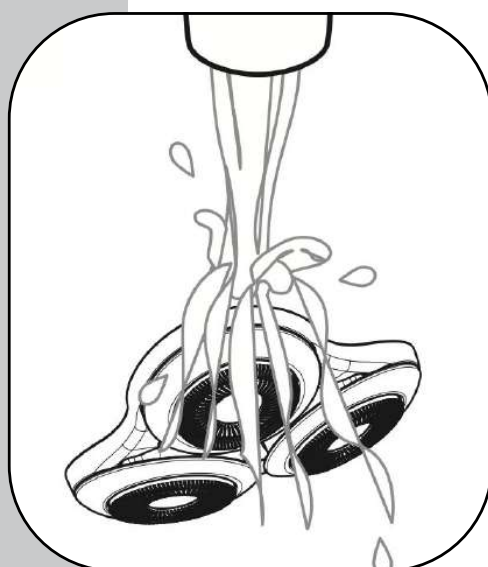

5. Wytrzyj nadmiar wody i załóż nasadkę. Usłyszysz kliknięcie.

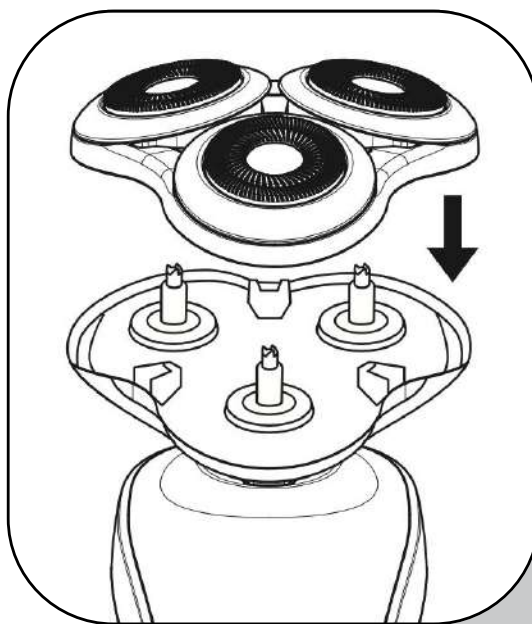

Rozwiązywanie problemów

Błąd	Przyczyna	Rozwiązanie
Słabe golenie	Siatka ostrza jest uszkodzona lub zużyta	Wymień na golarkę naszej firmy
	Zarost blokuje golarkę	Dokładnie wyczyść głowicę
	Niski poziom naładowania lub rozładowany akumulator	Należy naładować akumulator
Nie działa po naciśnięciu przycisku przycisku włączania/wyłączania	Bateria jest rozładowana	Należy naładować akumulator
	Błędne działanie przełącznika	Skontaktuj się z obsługą techniczną
	Blokada na czas podróży	Aby odblokować, naciśnij przycisk zasilania przez 3 sekundy.

Błąd	Przyczyna	Rozwiązanie
Wskaźnik nie działa	Uszkodzenie obwodu	Skontaktuj się z obsługą techniczną
Alergia	Głowica goląca jest uszkodzona lub zużyta	Wymień na golarkę naszej firmy
	Skóra potrzebuje czasu, aby przystosować się do golarki	Po 2-3 tygodniach okresu adaptacyjnego alergia skórna znika
Nie ładuje się	Golarka jest uszkodzona	Skontaktuj się z obsługą techniczną
	Temperatura środowiska ładowania jest zbyt niska lub zbyt wysoka	Ładowanie w temperaturze otoczenia od 5°C do 35°C
	Ładowarka nie pasuje do urządzenia	Wymień ładowarkę

Błąd	Przyczyna	Rozwiązanie
Czas golenia po pełnym naładowaniu wynosi mniej niż 50 minut.	Czas golenia zależy od metody golenia, nawyków mycia i gęstości zarostu.	
	Nieprawidłowy stan baterii golarki	Skontaktuj się z obsługą techniczną

Nazwy i zawartość szkodliwych substancji w produkcie

Nazwa elementu	Substancje szkodliwe					
	Pb	Hg	Cd	Cr(VI)	PBB	PBDE
IC board	×	○	○	○	○	○
Elektroniczne elementy czujników	×	○	○	○	○	○

Tabela została przygotowana zgodnie z postanowieniami SJ/T11364.

O: Wskazuje, że zawartość substancji niebezpiecznej we wszystkich jednorodnych materiałach tego komponentu jest poniżej wymogu: ograniczonego w GT/T26572.

X: Wskazuje, że zawartość substancji szkodliwej w co najmniej jednym jednorodnym materiale tego komponentu przekracza wymagania ograniczone w GT/T26572.

Ochrona środowiska

1. Nie wyrzucaj go razem ze zwykłymi odpadami domowymi, ale oddaj go do wyznaczonego przez rząd centrum recyklingu podczas utylizacji produktu.
2. Urządzenie zawiera baterie wielokrotnego ładowania, które należy wyjąć z produktu i odpowiednio przetworzyć przed utylizacją.
3. Aby zapobiec eksplozji baterii i uwolnieniu szkodliwych substancji, nie należy wyrzucać ich do ognia.
4. Aby zapobiec pożarowi, nie należy zwierać baterii.

Warunki gwarancji

Drodzy klienci!

Prosimy o prawidłowe przechowywanie niniejszej instrukcji w celu korzystania z karty gwarancyjnej. Gwarancja jest udzielana na okres jednego roku od daty zakupu (lub na okres 2 lub 3 lat w przypadku wykupienia rozszerzonej gwarancji) w przypadku awarii w normalnych warunkach pracy.

Gwarancja nie obejmuje takich przypadków:

1. Jeśli produkt zostanie uszkodzony z powodu niewłaściwego użytkowania lub braku odpowiedniej konserwacji.
2. Jeśli produkt zostanie uszkodzony w wyniku demontażu lub modyfikacji.
3. Jeśli w urządzeniu zostały użyte części inne niż dostarczone przez naszą firmę.
4. Szkody spowodowane działaniem siły wyższej.

Zgodnie z warunkami, konserwacja świadczona poza gwarancją podlega dodatkowej opłacie.

Części produktu wymienione w okresie gwarancyjnym pozostają własnością MEDICA+

Dane techniczne

Napięcie znamionowe 5 V

Moc znamionowa 5 W

Czas ładowania 60 minut

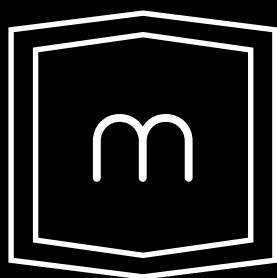

medica+

JAPAN TECHNOLOGY